

## Deckblatt

Absender

Lieferant  
Straße  
PLZ Ort

Ihre Firmenanschrift

Adresse

**Blanco CS GmbH + Co.KG**  
Erstmusterprüfstelle  
Flehinger Strasse 59

75038 Oberderdingen

- Erstmusterprüfbericht nach VDA**
- Erstbemusterung
- Nachbemusterung
- Neuteil
- Produktänderung
- Produktionsverlagerung
- Änderung von Produktionsverfahren
- Längeres Aussetzen der Fertigung
- Neuer Unterlieferant
- Produkt mit DmbA
- Fertigungs-/Prüfplan erstellt
- FMEA durchgeführt
- Prüfbericht sonstige Muster**

Seite 1 von 1

zutreffende(s)  
Feld(er)  
kennzeichnen

Anlagen					
<input type="checkbox"/> 01 Funktionsprüfung	<input type="checkbox"/> 07 Prüfmittelfähigkeitsnachweis	<input type="checkbox"/> 13 Erscheinungsbild			
<input type="checkbox"/> 02 Maßprüfung	<input type="checkbox"/> 08 Prüfmittelliste	<input type="checkbox"/> 14 Zertifikate			
<input type="checkbox"/> 03 Werkstoffprüfung	<input type="checkbox"/> 09 EG-Datensicherheitsblatt	<input type="checkbox"/> 15 Konstruktionsfreigabe			
<input type="checkbox"/> 04 Zuverlässigkeitsprüfung	<input type="checkbox"/> 10 Haptik	<input type="checkbox"/> 16 Inhaltsstoffe in Zukaufteilen			
<input type="checkbox"/> 05 Prozeßfähigkeitsnachweis	<input type="checkbox"/> 11 Akustik	<input type="checkbox"/> 17 Sonstiges			
<input type="checkbox"/> 06 Prozeßablaufdiagramm	<input type="checkbox"/> 12 Geruch				

zutreffende(s)  
Feld(er)  
kennzeichnen  
+ Anlage  
beifügen

<b>Kennnummer, Lieferant:</b>	<u>Lieferanten-Nummer laut Bestellung (siehe 1.)</u>	<b>Kennnummer, Kunde:</b>	
<b>Prüfberichts-Nr.:</b>	<u>Ihre Berichtsnr.</u>	<b>Prüfberichts-Nr.:</b>	<b>Version:</b>
Sachnummer:	<u>Art.Nr. von Ihnen</u>	Sachnummer:	
Zeichnungsnummer:	<u>1000.....drw.000.01 (siehe 2.)</u>	<div style="border: 1px solid black; padding: 5px;">           Beginnend bei 1; jede weitere Bemusterung desselben Artikels +1         </div>	
Stand/Datum:	<u>Freigabe-Datum (siehe 3.)</u>		
Änderungsnummer:	<u>Version d. Zeichnung (siehe 4.)</u>		
Benennung:	<u>Artikel-Bezeichnung (siehe 5.)</u>	<div style="border: 1px solid black; padding: 5px;">           füllt BLANCO CS aus         </div>	
Bestellabruf-Nr./-datum:	<u>laut Bestellung (siehe 6.)</u>	<b>Wareneingangs-Nr./-datum:</b>	
<b>Lieferschein-Nr./Datum:</b>	<u>von Ihnen</u>	Abladestelle:	
Liefermenge:	<u>Menge</u>		
Chargennummer:	<u>von Ihnen</u>		
Mustergewicht:	<u>laut Bauteil</u>		

<b>Bestätigung Lieferant:</b>	
Hiermit wird bestätigt, daß die Bemusterungen entsprechend VDA Schrift 2 Ziffer 4 durchgeführt worden sind.	
Name:	<u>Ansprechpartner bei Ihnen</u>
Abteilung:	<u>QM / QS</u>
Telefon/Fax/E-Mail:	<u>Kontaktdaten inkl. eMail-Adresse</u>
<div style="border: 1px solid black; padding: 5px; width: fit-content; margin: 0 auto;">             füllt BLANCO CS aus           </div>	
Bemerkung:	<u>für evtl. Anmerkungen von Ihnen</u>
Datum	Unterschrift

Entscheidung Kunde	Gesamt	gemäß Anlage:																
		01	02	03	04	05	06	07	08	09	10	11	12	13	14	15	16	17
Frei	<input type="checkbox"/>	<input type="checkbox"/>	<input type="checkbox"/>	<input type="checkbox"/>	<input type="checkbox"/>	<input type="checkbox"/>	<input type="checkbox"/>	<input type="checkbox"/>	<input type="checkbox"/>	<input type="checkbox"/>	<input type="checkbox"/>	<input type="checkbox"/>	<input type="checkbox"/>	<input type="checkbox"/>	<input type="checkbox"/>	<input type="checkbox"/>	<input type="checkbox"/>	<input type="checkbox"/>
frei mit Auflagen	<input type="checkbox"/>	<input type="checkbox"/>	<input type="checkbox"/>	<input type="checkbox"/>	<input type="checkbox"/>	<input type="checkbox"/>	<input type="checkbox"/>	<input type="checkbox"/>	<input type="checkbox"/>	<input type="checkbox"/>	<input type="checkbox"/>	<input type="checkbox"/>	<input type="checkbox"/>	<input type="checkbox"/>	<input type="checkbox"/>	<input type="checkbox"/>	<input type="checkbox"/>	<input type="checkbox"/>
abgelehnt, Nachbemusterung erforderlich	<input type="checkbox"/>	<input type="checkbox"/>	<input type="checkbox"/>	<input type="checkbox"/>	<input type="checkbox"/>	<input type="checkbox"/>	<input type="checkbox"/>	<input type="checkbox"/>	<input type="checkbox"/>	<input type="checkbox"/>	<input type="checkbox"/>	<input type="checkbox"/>	<input type="checkbox"/>	<input type="checkbox"/>	<input type="checkbox"/>	<input type="checkbox"/>	<input type="checkbox"/>	<input type="checkbox"/>
Abweich-Genehmigung-Nr.:		<div style="border: 1px solid black; padding: 5px; width: fit-content; margin: 0 auto;">             füllt BLANCO CS aus           </div>																
bei Rücksendung Lieferschein-Nr./-datum:																		
Name:																		
Abteilung:																		
Telefon/Fax/E-Mail:																		
Datum	Unterschrift																	
<b>Verteiler:</b>		<b>1</b>	<b>2</b>	<b>3</b>	<b>4</b>	<b>5</b>	<b>6</b>	<b>7</b>	<b>8</b>	<b>9</b>	<b>10</b>	<b>11</b>	<b>12</b>	<b>13</b>	<b>14</b>			
		<input type="checkbox"/>	<input type="checkbox"/>	<input type="checkbox"/>	<input type="checkbox"/>	<input type="checkbox"/>	<input type="checkbox"/>	<input type="checkbox"/>	<input type="checkbox"/>	<input type="checkbox"/>	<input type="checkbox"/>	<input type="checkbox"/>	<input type="checkbox"/>	<input type="checkbox"/>	<input type="checkbox"/>			



## Erstmusterbestellung

### Initial sample order

BLANCO CS GmbH + Co KG - Postfach 1310 - 75033 Oberderdingen

### Lieferantenanschrift

#### Lieferanschrift:

BLANCO CS GmbH + Co KG  
Werk 3 - Wareneingang Nr. 12  
Langwiesenstraße  
75038 Oberderdingen

Bitte bei Rückfragen, Rechnungen und Auftragsbestätigungen angeben:

Bestellnummer : 6. 4300001869/4  
Einkäufer / in : Catering Systems

zuständiger Einkaufssachbearbeiter:  
Tanja Lippert  
Telefon: 07045 44-81171  
FAX-Anschluß: 07045/4481646  
Email: tanja.lippert@blanco.de

Datum: 6. 17.11.2010

Lieferanten-Nr.: 1.

Lieferanten-Fax-Nr.:

Unsere Kunden-Nr.

Liefertermin 08.12.2010

Wir bestellen zu unseren, Ihnen bekannten allgemeinen Einkaufsbedingungen, Stand März 2008, der BLANCO-Gruppe, abrufbar unter [www.blanco.de](http://www.blanco.de), Lieferantenportal. Andere Bedingungen werden nicht Vertragsinhalt, auch wenn wir Ihnen nicht ausdrücklich widersprechen. Nehmen wir die Lieferung / Leistung ohne ausdrücklichen Widerspruch entgegen, so kann in keinem Fall abgeleitet werden, wir hätten Ihre Lieferbedingungen angenommen.

Lieferbeding.: CIP Frachtfrei vers. siehe Lieferanschrift

Zahlungsbed.: innerhalb von 14 Tagen 3 % Skonto

innerhalb von 30 Tagen ohne Abzug

Währung EUR

Für die folgenden Positionen erwarten wir innerhalb der nächsten 5 Tage Ihre Auftragsbestätigung:

Pos.	Material	Liefertermin	Menge Einheit	Preis/Einheit	Wert
00001	00144703	08.12.2010	1 Stück		
	Ablaufstutzen, nach Zeichnung 144 703 FZ-4				

Gesamtnettowert ohne Mwst EUR:

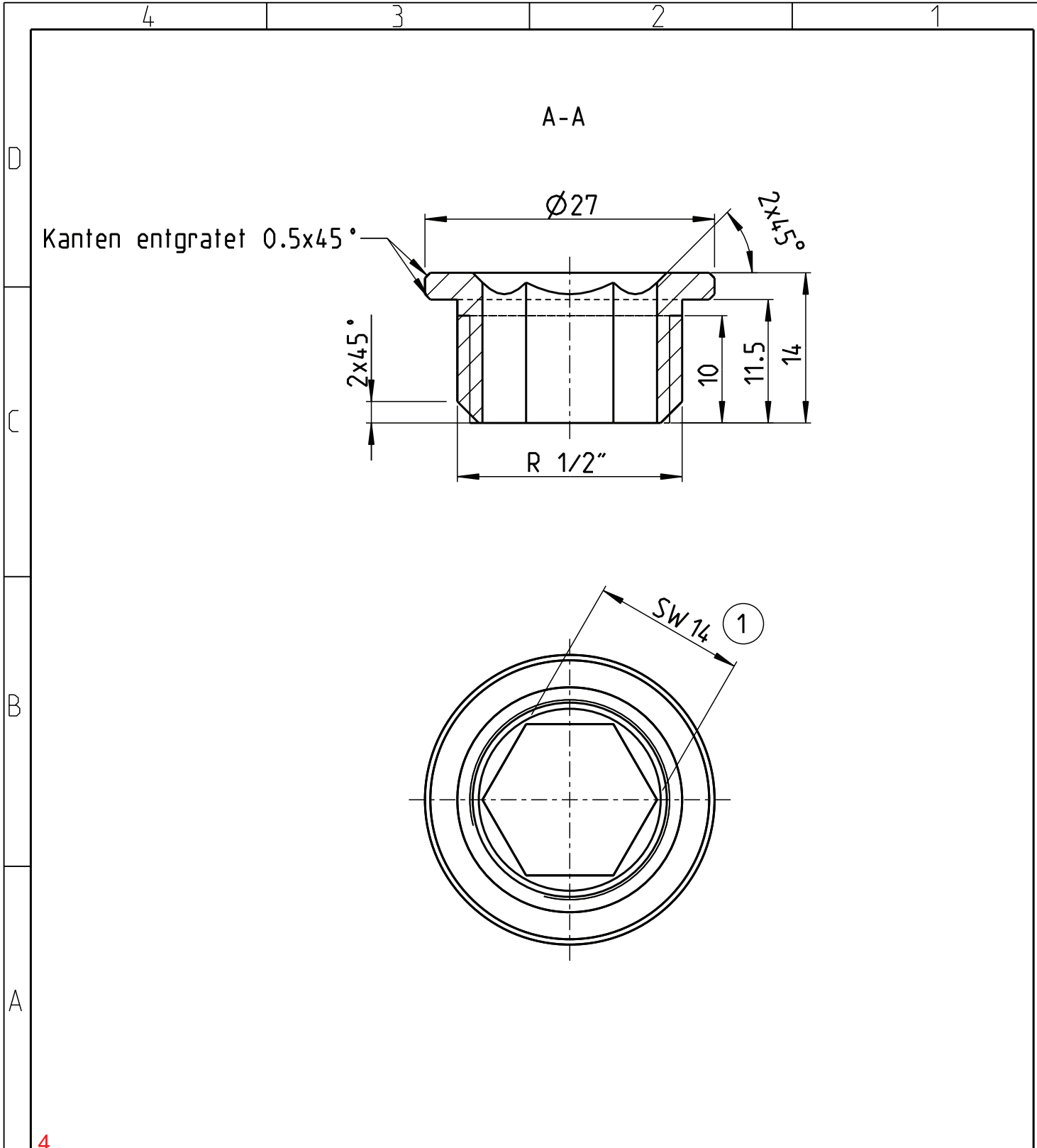

4.

4	xx	xx	xx	xx			
3	xx	xx	xx	xx			
2	xx	xx	xx	xx			
1	322.147.06	SW 14 12-kant geändert in 6-kant.		25.10.06 Babic			
Vers.	Aend. Nr.	Änderungstext		Tag BA			
<p>Diese Zeichnung darf ohne unsere Einwilligung weder vervielfältigt, noch dritten Personen vorgelegt oder ausgehandelt werden. Zuwiderhandlungen können nach §18 d. Ges. über unl. Wettb. strafrechtliche Verfolgung nach sich ziehen.</p> <p><b>Maße ohne Toleranz-Angabe nach ISO 2768-1 mittel Form-Lagetol. nach ISO 2768-2</b></p>	Datum		Name		Werkstoff		<p><b>BLANCO</b> BLANCO GmbH &amp; Co KG Flehingerstr. 59 75038 Oberderdingen Ursprungszeichnung</p>
	Erst	08.09.2006	BABICD		Messing		
	Prüf	25.10.2006	BABICD		Oberfläche		
	Freig	27.10.2006	3. EYHERSMÜLLER		vernickelt		
	Ersatz für	Ersetzt durch					
Revision	Status	FR	M: 1:1	UA	Format	Blatt	1
				FZ	A4	von	1
Projekt:		000 / XXXXX / XXXXXXXXXXXXXXX		5. STÜTZEN, AUSLAUF -		2. 1000124202.DRW.000.01	
BEMERKUNG:						Zeichnungsnummer	